

TEKNISKA DATA MF 50/4,6 Hög

Storlek netto m ³ :	4,6 m ³
Vikt för komplett aggregat:	1120 kg
Max systemtryck:	18,0 MPa (180 bar)
Max flöde:	30 l/min
Hanterar sopkärl upp till:	1300 mm bred (c), Perstorp/MGB 120-770 I
Lyftkam:	Perstorp eller MGB
Lyftkapacitet:	500 kg
Maxlast:	2000 kg

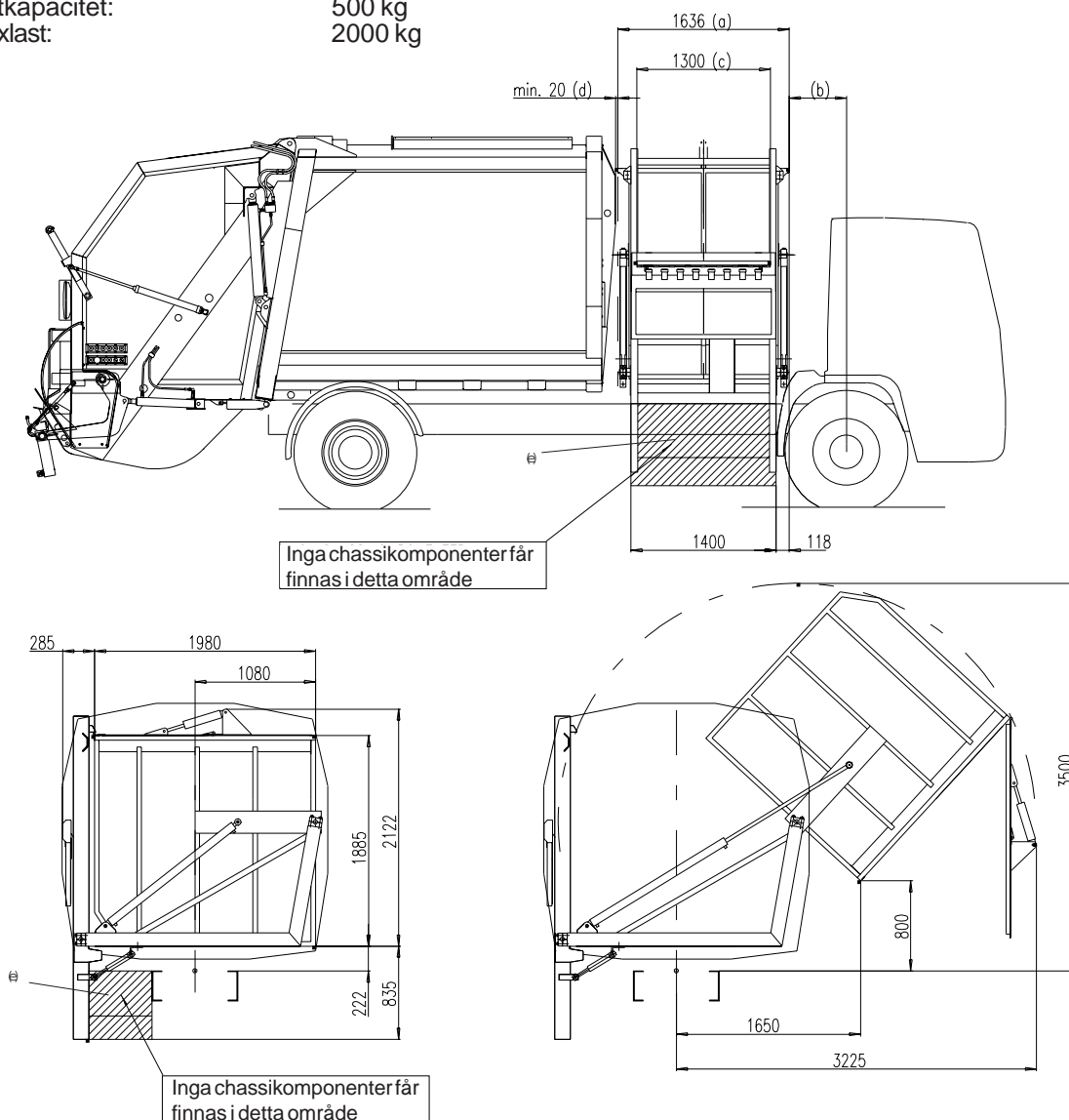

- (a) Minsta fria utrymme för MF 50 aggregat
 (b) Beroende på chassityp, hytt och stängskärmar
 (c) Max bredd på sopkärl
 (d) Minsta avstånd från MF 50 till baklastare
 (e) Minsta fria utrymme i markerat område för lyftens rörelse

Tillverkaren förbehåller sig rätt till ändring av konstruktion och utrustning utan föregående meddelande.

Art nr 48284

01-06
 RL50-99/BrS

Norba AB är certifierat enl ISO 9001, ISO 14001 och registrerat enl EMAS.

